

## OZNAMY

1. Aj v tomto šk. roku sa naša škola zapája do **separovaného** zberu. Zbierajte, prosíme, tetrapaky a viečka z výrokov SABI i drobné elektrospotrebiče!

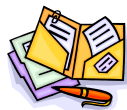

2. Pred každým prvým piatkom v mesiaci máte vy, žiaci našej školy, možnosť **sv. spovede**, a to vo štvrtok od 13.30 -14.30 hod. v Kostole Povýšenia sv. Kríža.

3. V týždni od 19. októbra do 21. októbra prebieha na našej škole **zber papiera** v čase od 7.00 -14.00 hodiny a od 18.00– 19.30 hodiny v sklade, pri kotolni školy. Pomôžte svojej triede a svojmu okoliu, aby bolo čisté a krásne! Najlepšia trieda získa sladkú odmenu.



4. V piatok 16. 10. 2016 vás v čase od 14.00 –19.00 hodiny a v sobotu 17. 10. 2016 od 9.00 –12.00 hod. pozývame do vestibulu školy na **prvú školskú burzu**, kde si budete môcť vybrať okrem detského oblečenia a hračiek aj oblečenie pre dospelých a mnoho iných vecí.



5. 24. 10. 2016 – **Deň otvorených dverí**

6. 24. 10.– 27. 10. 2016 – **Dni spoločenského oblečenia**

7. Ak máte **zaujímavý príspevok do školského časopisu** (básničku, slohovú prácu, ...), alebo ste nositeľmi výtvarného talentu (kreslíte komiksy, karikatúry, ...), vaše práce sú veľmi vítané! Kontaktujte, prosím, p. uč. Glodžákovú.

**Redakčná rada:** Alžbetka Zekuciová - V.A, Denisa Ohaleková VI. A, Michal Jasečko – VI. A, Laura Novotná–VI. A pod vedením Ing. Helyny Glodžakovej a Mgr. Márii Kubešovej.



# 1

Ročník  
XVIII.

2016/2017

## ZŠ Povýšenia sv. Kríža, Smižany

Jeseň je najkrajším ročným obdobím. Prečo? Jeseň farbí listy nahnedo, načerveno, nažltlo... Pri tej príležitosti vám rozpoviem príbeh o tom, ako sestra Jeseň pomalovala listy nevšednou farbou – modrou.

Teda pekne poporiadku. Kde bolo, tam bolo, boli raz štyri ročné obdobia – štyria súrodenci: sestra Jar, sestra Leto, sestra Jeseň a brat Zima. Mali hraciu skrinku, ktorá keď ju mal niektorý z nich v rukách, krajinu premenila na to ročné obdobie, ktoré ho malo v rukách.

Najprv ju do rúk zobrala sestra Jar. Tá keď hraciu skrinku otvorila, začala hrať nádherná hudba, ktorá premenila studenú a chladnú krajinu na kvitnúcu záhradu, kde panovala jar. To sa zapáčilo Letu, ktoré prebralo záračnú skrinku od svojej sestry. Krajina zarodila tým najsladším ovocím. Všetko by bolo pokračovalo tak, ako malo, keby sa hracej skrinky nebol zmocnil brat Zima. Jednoducho – svoju sestru Jeseň preskočil. Nechcel byť stále posledný. Jeseni sa to ani trochu nepáčilo a snažila sa skrinku podľa poriadku získať. Po dlhom doťahovaní sa s bratom skrinku získala, no tá jej z rúk vypadla a rozbila sa na márne kúsky. Zo stromov začali zrazu padať modré listy. Deti vychádzali na ulicu, išli do záhrad a parkov, aby sa pozreli na ten nevšedný zázrak prírody.

Skrinku už ani jedno z ročných období nedalo veru dokopy. Preto v tomto roku obdarila jeseň všetky deti modrými listami.

Denisa Ohaleková 1

Do nového školského roka sme ešte len nedávno vhupli rovnými nohami šťastní, že uvidíme svojich spolužiakov, kamarátov a že sa v škole naučíme opäť niečo nové. Celá redakcia časopisu Obláčik vám praje, aby ste túto radosť nestrácali ani počas tých náročnejších dní. Nech vám všetkým radostne plynie nový školský rok!

Toto úvodné číslo sme zostavili z prác našich piatakov a šiestakov. Priebežne budeme uverejňovať práce žiakov jednotlivých ročníkov tak, aby tu mohli ukázať svoj literárny talent.

A čo je tá radosť? Z čoho majú radosť naši žiaci? Opýtali sme sa na ňu šiestakov.

Radosť je, keď ma niekto pochváli alebo mi oznámi radostnú novinu. Radosť mám, keď som so svojimi blízkymi.

*(Viktória Vranová, VI. A)*

Radosť mám vtedy, keď sa niekomu v našej rodine narodí bábätko, keď sa niektorý člen mojej rodiny vráti zo zahraničia domov. Radosť mám aj z dobrej známky, ale aj vtedy, keď mám narodeniny – každý rok som o čosi staršia.

*(Jana Mareková, VI. A)*

Mojou najväčšou radosťou je moja rodina – keď sa ocko alebo mamka vráti z práce domov. Radosť mám i vtedy, keď sa stane niečo výnimočné – niekedy je to aj maličkosť.

*(Lenka Babíková, VI. A)*

Radosť prežívam, keď mi niečo vyjde, keď vyhrám. Som rada, keď si prajem niekoho vidieť a na druhý deň ho stretnem. Mám radosť, keď sa vraciam domov.

*(Šarlota Grečková, VI. A)*

## Matematické okienko

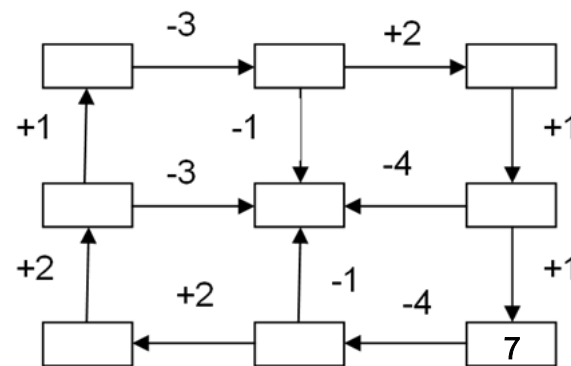
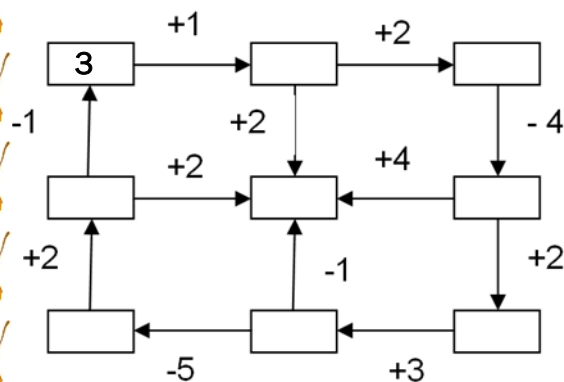

A je tu aj niečo pre tých, ktorým čísla nie sú cudzie. Doplňte správne čísla do voľných okienok!

V novom čísle nášho časopisu sme nezabudli ani na tých, ktorí sú majstrami v lúštení osemsmerníkov. Ponúkame vám ju s práním do nového šk. roka 2016/2017.

Správne riešenie aspoň 1 z týchto 2 úloh napíšte na lístok formátu A6 (slovníčkový) so svojím krstným menom, priezviskom a triedou. Odovzdávajte ho pani uč. H. Glodžákovej. V novembri z vašich správnych odpovedí vyžrebujeme 3 výhercov, ktorých mená zverejníme v školskom rozhlase a tí získajú malú odmenu.

M	Y	Š	K	A	L	O	P	T	A	G
A	V	I	K	A	V	T	J	I	A	E
T	J	T	V	O	Ý	E	E	K	V	O
E	Š	I	C	R	L	I	S	T	Y	G
M	C	I	K	E	E	A	E	A	N	R
A	E	G	Y	P	T	O	Ň	K	A	A
T	A	P	E	T	A	K	Š	A	T	F
I	H	R	I	S	K	O	L	E	Š	I
K	ô	Š	C	E	R	U	Z	K	A	A
A	G	U	M	A	E	Š	E	R	G	E

Škola, listy, jeseň, gaštany, taška, pero, ceruzka, lavica, matematika, kôš, egreše, lopta, myška, tiktak, geografia, tapeta, ovocie, guma, výlet, Egypt

TAJNIČKA:

\_\_\_\_\_

Radosť prežívame vtedy, keď dosiahneme svoj cieľ. Radosť je šťastná chvíľa, moment, keď sa z niečoho tešíme.

(Ludka Bartošová, VI. A)

Radosť je ... úsmev tvojho srdca. Ak nosíš v sebe radosť – majú ju aj ľudia okolo teba. Úsmev druhých je kľúčom k tvojej radosťi. Radosť je Boží dar, ktorý máme preto, aby sme ho šířili ďalej.

(Laura Novotná, VI. A)

Pre mňa radosť znamená to, keď je moja rodina šťastná. Radosť cítim aj vtedy, keď dostanem darček alebo vtedy, keď ma rodičia pochvália.

(Adam Grečko, VI. A)

Radosť pre mňa znamenajú šťastní a spokojní ľudia okolo. Radosť má schopnosť zväčšovať sa.

(Monika Mintálová, VI. A)

Radosť sa nedá kúpiť. Mám radosť, keď vo futbalovom zápase strelím gól alebo keď v škole dostanem jednotku.

(Robin Bartoš, VI. A)

**Radosť je...**

keď sa niečo malé podarí.  
Hlasné pranie pre budúcnosť.  
K snom sa veľká brána otvorí -  
pozvi ju dnu, nech je tvoj hosť.



To jemné šveholenie v duši  
a tanec pier pri úsmeve.  
Jas už ani tma nenaruší.  
Radosť je  
chvíľka v nebeskom záchveve.

Viktória Tkáčová VII. A

Laura Novotná, VI. A

## LIPOVÝ LIST

(Monika Mintálová, VI. A)

Fúkal taký silný vietor, že všetky listy opadali zo stromov. Až na jeden – lipový. Ten si smutne visel na strome. Tu sa ho dub pýta: „Prečo si taký smutný, lístok?“ „Všetky listy padajú na zem, len ja som tu ostal sám,“ odpovedá lipový lístok. Dub sa zamyslel a povedal: „Netráp sa môj milý, určite ešte príde vietor a ty sa dostaneš k ostatným.“ A naozaj. Ďalšie ráno silno fúkalo a náš lístok padol na zem. Bol veľmi šťastný. Táto radosť mu však vydržala len chvíľku. Lístok sa začal nudiť, lebo už vietor nefúkal a on nemohol šantiť. Okolo išli malé deti. Zrazu ho zbadali. Bol krásne sfarbený. Jedno dievčatko ho zodvihlo. Bola to Alenka, ktorá si ho pripla doma na nástenku. A čo náš lístok? Šťastne si doteraz visí doma u Alenky, kým nevyschne a nezhnedne.

## JESENNÝ PRÍBEH

(Kamil Hattala, VI. A)

Bolo raz jedno malé mačiatko – Vločka. Malo iba niekoľko týždňov. Spokojne si žilo so svojimi majiteľmi v domčeku na konci dediny.

V jedno ráno majitelia Vločky zle zatvorili dvere na bráničke. To si okamžite všimla Vločka. Keď zbadala tú farebnú krásu navôkol, pustila sa aj pre ňu do neznámeho sveta. Ani si nevšimla, že sa rýchlo vzdľavovala od domu. Hrala sa s lístím, veselo poskakovala až do večera. Už sa stmievalo, keď si uvedomila, že sa stratila. Nevedela, kam ísť, a tak sa ustráchaná ukryla do lístia

Ráno ju prebudil hlas jej majiteľov. Tí ju už hľadali. Rýchlo sa k nim rozbehla a už celú cestu s nimi poslušne kráčala. Už nikdy viac sa od domu nevzdialila.

## EURODEŇ

(Alžbeta Zekuciová, Katarína Bartošová, V. A)

Eura je dneska deň.  
Kde leží môj tieň?  
Eurom sa všetko platí  
a škola sa dneska skrúti.

O eure učíme sa  
a tiež spolu hrajeme sa.  
Hrajeme sa na obchody,  
blízko školy, blízko pôdy.



## ZAKOTÚĽANÉ EURO

(Monika Babíková, Viera Korbová, V. A)

Stratené euro už máme,  
pôjdeme ho dať mame.  
Čokoládu nám zaň kúpi,  
by neboli sme veľmi skúpi.

So súrodencami sa podelíme,  
narovno ju rozdelíme.  
Keď sa zvýši, rodičom dáme,  
poďakujeme sa za ňu mame.



## ŠŤASTNÁ MINCA

(Michal Rerko, Jozef Grečko, V. A)

Bača mal šťastnú mincu,  
za ňu vyhral dobrú bryndzu.  
Potom ju zjedol ako pán  
a bol silný ako oceľový rám.  
Išiel so synmi podojiť ovce,  
zavolať na nich: „Dojce, dojce!“  
Košiar strážia dvaja psi,  
sú blízko Spišskej Novej Vsi.



## Moja rodina

(Šarlota Grečková, VI. A)

Moju rodinu tvorí mamka, ocko a ja. Mám aj malého psíka. Dostala som ho na moje ôsme narodeniny.

Do mojej rodiny patrí aj sesternica Natália, s ktorou trávim veľmi veľa času. Je ako moja sestra, keďže som jedináčik.

Matúš a Samko sú moji bratrance a Mirka – ďalšia sesternica. Mirka a Matúš sú už dospelí, takže už s nimi spolu netrávim veľa času. Samko býva počas týždňa na internáte v Levoči. Doma je len počas víkendu. V sobotu sa učim, preto sa s ním vidím až v nedeľu.

Moja rodina nie je len taká malá. Mojou rodinou sú všetci blízki, ktorých mám veľmi rada.

## PRIŠLA JESEŇ

(Júlia Novysedláková, VI. A)

Jeseň práve dorazila,  
bude zima – málo chýba.

Jeseň – pani bohatá,  
lístia veľa opadá.

Listov je tu veru plno,  
zima príde zanedlho.

Lístia bude ešte viac,  
presne prosím o mesiac.

## JESEŇ

(Laura Novotná, VI. A)

Padá lístok,  
vietor fúka,  
kukulienka z domku kuká.

Slniečko už nesvieti,  
zima je aj veľká.

Je tu jeseň, milé deti,  
ukryla sa včielka.



## O JESIEŇKE

(Viktória Fujdová, VI. A)

Bola raz jedna kráľovná. Všetci ju mali radi, lebo bola veľmi milá a skromná. Narodila sa na jeseň, preto ju volali aj jesenná kráľovná.

Jesenná kráľovná mala jedinú dcéru – Jesieňku. Tá sa pri jednej jesennej prechádzke zatúlala do lesa, kde ju uniesol zlý čarodej. Princeznú hľadali v celom kráľovstve, no nenašli ju. Prihlásil sa hlúpy Jano, ktorý kráľovnej prisľúbil, že Jesieňku privedie naspäť.

Ako tak Jano chodí po lese a hľadá princeznú, zbadá v pasci uväzneného vlka. Ten sa mu prihovril a sľúbil mu, že ak ho vyslobodí, poradí mu, kde Jesieňku nájde. A tak aj bolo. Jano vyslobodil vlka a ten mu ukázal cestu k unesenej princeznej.

Jano čarodejníka hravo porazil a princeznú vyslobodil. Jesenná kráľovná, šťastná, že vidí živú a zdravú dcéru, ju dáva Janovi za ženu ako odmenu a aj pol kráľovstva k tomu.

## NEVIDIACE DIEVČA

(Romana Pitulová, VI. A)

Kde bolo, tam bolo, žilo raz v jednom domčeku dievčatko, ktoré nevidelo. Bolo od malička slepé. Nevedelo, ako je to vidieť. Všetko o svete sa dozvedalo z kníh, ktoré boli napísané brailovým písmom. Malo však aj brata, ktorý jej opisoval, ako vyzerá svet naokolo.

Bola práve jeseň. O jeseni čítala toho veľmi veľa – aká je krásna a farebná. Túžila ju vidieť na vlastné oči. Jej očami sa stal nachvíľu brat, ktorý jej vykresľoval jesennú krásu. Dievča si tak mohlo predstaviť park plný napadaného farebného lístia, sivé obľaky nad hlavou i štekľivé lúče zubatého slniečka. V tú chvíľu bolo naozaj šťastné.

**Úspešne začať nový školský rok sa nám podarilo aj vďaka našej rodine. O tej svojej písal každý šiestak na hodine občianskej náuky. Práce a myšlienky niektorých vám teraz ponúkame.**

### **Čo pre mňa znamená moja rodina?**

(Michal Jasečko, VI. A)

Ráno ma zobúdzajú mama, a tak viem, že je pri mne moja rodina. Keď si idem umyť zuby a neviem, kde nájdem novú zubnú pastu, mama mi poradí. Stáva sa, že neviem, čo si mám obliecť do školy, no poviem si, že moja mama mi určite poradí.

Kým sa oblečiem, už ma na stole čakajú výborné raňajky. Cestou do školy idem s bratom a v ruksakoch máme desiatu, ktorú nám pripravil náš ocko. Ak v škole niekedy zistím, že nemám domácu úlohu, som si istý, že mi ju v triede dá niekto odpísať, pretože sme výborný kolektív.

Po vyučovaní sa idem naobedovať do školskej jedálne s istotou, že mám obed zaplatený. Aj o to sa postarali moji rodičia. Z basketbalového tréningu ma autom privezú domov. Ak si neviem dať rady s domácimi úlohami, viem, že mi doma pomôžu.

### **Rodina**

(Adam Grečko, VI. A)

Svoju rodinu si človek nevyberá, narodí sa do nej, je pre neho Božím darom tak, ako vy pre ňu. Jediná skala zostáva pevná, jediná inštitúcia, o ktorej viem, že naozaj funguje, je rodina.

Moja rodina je pre mňa to najdrahšie. Nevymenil by som ju za nič. Bez mojej rodiny by som nebol taký, aký som dnes a aký budem v dospelosti.

### **Moja rodina**

(Jana Mareková, VI. A)

Rodina sú všetci tí, ktorých máme radi a ku ktorým sa radi vraciame. Aj ja patríam do takejto rodiny. Okrem mňa je tu aj moja mama, ocko, babka, traja súrodenci – Lukáš, Michal a Veronika. Bratia už majú svoje rodiny, takže do našej rodiny pribudli aj švagriné – Paťa a Majka.

Hoci som šiestička, som už tetou – mám troch synovcov: Juraja, Jerguša a Miška.

Keď sa všetci stretne u nás doma, je veselo a všetkým nám je dobre. Svoju rodinu mám veľmi rada.

### **Ako má vyzerať rodina**

(Lenka Babíková, VI. A)

V každej rodine by mala byť mama a ocko so svojimi deťmi. Majú sa navzájom radšej ako majú radi svojich priateľov.

Rodina žije spolu v dome alebo v byte. Je to ich domov, do ktorého sa radi všetci vracajú. Cítia sa tam dobre, lebo sa všetci majú radi. Rodina zvládne všetko spoločne – prekoná všetky problémy i starosti.

V našej rodine sa máme všetci veľmi radi. Spolu sa hráme, zabávame, smežeme, chodíme spolu na výlety a do kostola.

### **Moja rodina**

(Ľudmila Bartošová, VI. A)

Rodina je celý môj život. Mám mamku, ocka, jednu sestru a dvoch bratov. Som rada, že ich mám. Spoločne trávime čas – hlavne cez víkend. Pomáhame aj rodičom s domácimi prácami a oni nám s domácimi úlohami.

Spájajú nás rovnaké záujmy, porozumenie a láska. Často chodíme spolu aj na výlety. Navštívili sme už veľa jaskýň, hradov a zámkov. Máme radi turistiku.

Chodíme spolu aj na chatu, kde sa stretávame s celou našou veľkou rodinou. Vždy sa na takého akcie veľmi teším.

### **Čo pre mňa znamená moja rodina?**

(Laura Novotná, VI. A)

Moja rodina je pri mne odvtedy, odkedy som prvýkrát uzrela svetlo sveta. Všetci jej členovia sa o mňa starajú, dávajú na mňa pozor.

Nie každý má takúto skvelú rodinu, preto som šťastná, že takú mám. Mojou rodinou je nielen mama, ocko, sestry, dedko a babka, ale aj priatelia, s ktorým trávim voľný čas a zdieľam spoločné zážitky. Bez týchto ľudí by život nebol taký úžasný.

**Rodina je pre mňa všetkým – vždy a v každej situácii – v dobrej i v zlej sa môžem na ňu spoľahnúť a dôverovať jej.**

(Daniel Sopko, VI. A)

**Rodina je pre mňa všetko. Rodina je ako mier, ktorý je nekonečný...**

(Richard Šechný, VI. A)